

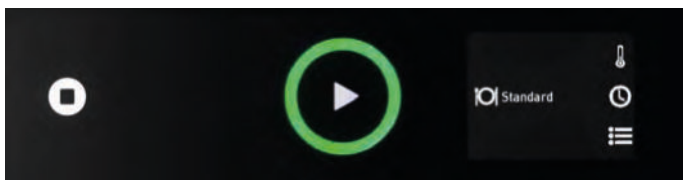

## Spültechnik



# Haubenspülmaschinen Serien PROFI AMX / AMXX / PREMAX AUP



## Installations- und Betriebsanleitung

*(Originalbetriebsanleitung)*

DE

## Inhaltsverzeichnis

|          |   |    |
|----------|---|----|
| <b>1</b> | <b>Hinweise zur Dokumentation</b> .....   | 4  |
| 1.1      | Anwendung.....  | 4  |
| 1.2      | Verwendete Symbole.....   | 4  |
| <b>2</b> | <b>Sicherheitshinweise und Vorschriften</b> .....   | 4  |
| 2.1      | Gefahrenstufen.....   | 4  |
| 2.2      | Aufbau von Sicherheitshinweisen.....  | 5  |
| 2.3      | Grundlegende Sicherheitshinweise.....   | 5  |
| 2.4      | Sachschäden.....  | 7  |
| <b>3</b> | <b>Produktbeschreibung</b> .....  | 7  |
| 3.1      | Verwendungszweck.....   | 7  |
| 3.2      | Kennzeichnung.....  | 7  |
| 3.3      | Technische Daten.....   | 7  |
| <b>4</b> | <b>Bedienungselemente</b> .....   | 8  |
| 4.1      | Übersicht.....  | 8  |
| 4.2      | Übersicht Haupt-Displayfunktionen.....  | 9  |
| 4.3      | Navigieren, auswählen und einstellen.....   | 9  |
| <b>5</b> | <b>Installation</b> .....   | 10 |
| 5.1      | Spezielle Sicherheitshinweise.....  | 10 |
| 5.2      | Transportieren zum Aufstellungsort.....   | 10 |
| 5.3      | Verpackung entfernen.....   | 11 |
| 5.4      | Maschine aufstellen.....  | 11 |
| 5.5      | Automatische Schmutzaustragung (ASR Permanent Clean) installieren (nur PREMAX Modelle)..... | 11 |
| 5.6      | Elektrischen Anschluss herstellen.....  | 12 |
| 5.7      | Wasser anschließen.....   | 12 |
| 5.8      | Ablauf anschließen.....   | 13 |
| 5.9      | Chemieansauglanzen mit Mangelsensorik (Option) nachrüsten.....                              | 13 |
| 5.10     | Dosiergeräte anschließen.....   | 13 |
| <b>6</b> | <b>Erste Inbetriebnahme</b> .....   | 15 |
| 6.1      | Softwarestand prüfen.....   | 15 |
| 6.2      | Inbetriebnahmeprozedur starten.....   | 15 |
| 6.3      | Sprache einstellen.....   | 15 |
| 6.4      | Datum einstellen.....   | 15 |
| 6.5      | Uhrzeit einstellen.....   | 15 |
| 6.6      | Anschlussleistung wählen.....   | 16 |
| 6.7      | Wasserhärte einstellen (Option).....  | 16 |
| 6.8      | Salzbehälter befüllen (Option).....   | 16 |
| 6.9      | Ansaugschläuche befüllen.....   | 17 |
| 6.10     | Erste Inbetriebnahme beenden.....   | 17 |

|           |   |    |
|-----------|---|----|
| <b>7</b>  | <b>Betrieb</b> .....  | 18 |
| 7.1       | Spezielle Sicherheitshinweise.....                                  | 18 |
| 7.2       | Hinweise für optimale Spülergebnisse.....                           | 18 |
| 7.3       | Haubenlift-Funktionen (Option).....                                 | 18 |
| 7.4       | Vorbereitungen zum Spülen durchführen.....                          | 19 |
| 7.5       | Programm anzeigen und wählen.....                                   | 19 |
| 7.6       | Spülen.....   | 21 |
| 7.7       | Maschine ausschalten.....   | 22 |
| 7.8       | Reinigung.....  | 22 |
| 7.9       | Hygieneprogramm durchführen.....                                    | 23 |
| 7.10      | Grundreinigungsprogramm für Spülgut durchführen.....                | 24 |
| 7.11      | Temperaturen anzeigen.....  | 25 |
| <b>8</b>  | <b>Einstellmöglichkeiten, Betriebs- und Hygienedaten</b> .....      | 25 |
| 8.1       | Informationen zu Betriebs-, Maschinen- und Servicekontaktdaten..... | 26 |
| 8.2       | Einstellmöglichkeiten und Hygienedaten.....                         | 26 |
| 8.3       | Allgemeine Einstellungen durchführen.....                           | 27 |
| 8.4       | Temperaturanzeige einstellen.....                                   | 28 |
| 8.5       | Akustisches Signal einstellen.....                                  | 28 |
| 8.6       | Chemieeinstellungen durchführen.....                                | 28 |
| 8.7       | Externe Wasseraufbereitung überwachen.....                          | 28 |
| 8.8       | Wasserhärte einstellen (Option).....                                | 29 |
| 8.9       | VAPOSTOP einstellen (Option).....                                   | 29 |
| 8.10      | Hygiene und Betriebsdaten.....                                      | 29 |
| 8.11      | Zeitschaltuhr einstellen.....                                       | 29 |
| 8.12      | WLAN.....   | 30 |
| 8.13      | Temperaturniveau.....   | 30 |
| 8.14      | Hochdruck (nur PREMAX Modelle).....                                 | 30 |
| <b>9</b>  | <b>Fehleranzeigen und Probleme</b> .....                            | 31 |
| 9.1       | Fehleranzeigen.....   | 31 |
| 9.2       | Probleme beheben.....   | 33 |
| <b>10</b> | <b>Wartung</b> .....  | 34 |
| <b>11</b> | <b>Entsorgung</b> .....   | 35 |
| <b>12</b> | <b>Produkthaftungsausschluss</b> .....                              | 35 |
| <b>13</b> | <b>Konformität</b> .....  | 36 |









## 1 Hinweise zur Dokumentation

### 1.1 Anwendung

Dieses Dokument enthält die wichtigsten Informationen für die Installation und Erstinbetriebnahme der Maschine durch Fachpersonal, sowie erforderliche Informationen für den täglichen Betrieb durch den Bediener.

- ▶ Die Betriebsanleitung sowie alle mitgeltenden Unterlagen sicher und griffbereit aufbewahren.
- ▶ Die Betriebsanleitung vor Feuchtigkeit und Schmutz geschützt in einem geeigneten Behälter aufbewahren.
- ▶ Bei Veräußerung der Maschine Installations- und Betriebsanleitung mitgeben.

### 1.2 Verwendete Symbole

| Symbol  | Bedeutung                                      |
|---|--|
|    | Warnung vor gefährlicher elektrischer Spannung |
|    | Warnung vor Explosionsgefahr                   |
|   | Warnung vor Quetschgefahr                      |
|  | Warnung vor gefährlichen Stoffen               |
|  | Warnung vor Handverletzungen                   |
|  | Warnung vor Rutschgefahr                       |
|  | Warnung vor einer Gefahrenstelle               |
|  | Nützliche zusätzliche Informationen und Tipps  |
|  | Betriebsanleitung lesen                        |

## 2 Sicherheitshinweise und Vorschriften

### 2.1 Gefahrenstufen

Die Gefahrenstufe ist Teil des Sicherheitshinweises und wird durch das Signalwort gekennzeichnet.

Mögliche Folgen werden durch die Auswahl des Signalwortes voneinander abgegrenzt.

|                 |  |
|-----------------|--|
| <b>⚠ GEFAHR</b> | unmittelbar drohende Gefahr:<br><b>führt zu schweren</b> Körperverletzungen oder Tod |
|-----------------|--|

|                    |   |
|--------------------|---|
| <b>⚠️ WARNUNG</b>  | möglicherweise gefährliche Situation:<br><b>kann zu schweren</b> Körperverletzungen oder Tod führen       |
| <b>⚠️ VORSICHT</b> | möglicherweise gefährliche Situation:<br><b>kann zu leichten</b> Körperverletzungen führen                |
| <b>ACHTUNG</b>     | möglicherweise schädliche Situation:<br><b>kann zu Beschädigungen</b> am Produkt oder Gegenständen führen |

## 2.2 Aufbau von Sicherheitshinweisen

Diese sind mit Warnzeichen und Signalwort mit den entsprechenden Sicherheitsfarben dargestellt.

### ⚠️ VORSICHT!



#### Art und Quelle der Gefahr

Erläuterung zur Art und Quelle der Gefahr

- ▶ Maßnahme zur Abwendung der Gefahr
- ▶ ggf. weitere Maßnahmen zur Abwendung der Gefahr

## 2.3 Grundlegende Sicherheitshinweise

### 2.3.1 Produktsicherheit

Die Maschine entspricht dem Stand der Technik und den anerkannten sicherheitstechnischen Regeln. Gefahren können jedoch entstehen.

- ▶ Die Maschine nur unter Beachtung der Betriebsanleitung betreiben.
- ▶ Sicherheits- und Warnhinweise, die jeder Handlung vorangestellt sind, bei der Bedienung der Maschine beachten.

Jegliche Umbauten oder Veränderungen am Produkt dürfen nur von HOBART autorisierten Personen durchgeführt werden.

### 2.3.2 Personalqualifikation

- ▶ Vorschriften für Arbeitssicherheit beachten. Persönliche Schutzausrüstung tragen.
- ▶ Installations- und Betriebsanleitung sorgfältig vor Gebrauch durchlesen.

| Tätigkeit                        | Nutzergruppe  | Qualifikation/Ausbildung  |
|----------------------------------|---------------|---|
| Installation                     | Fachpersonal  | Sachkundige Elektrofachkraft gemäß den örtlichen und nationalen Sicherheitsvorschriften oder von Hobart geschulte Elektrofachkraft oder Hobart Service. |
|                                  | Auszubildende | Nur unter fachlicher Aufsicht und Prüfung   |
| Inbetriebnahme                   | Fachpersonal  | Sachkundige Elektrofachkraft gemäß den örtlichen und nationalen Sicherheitsvorschriften oder von Hobart geschulte Elektrofachkraft oder Hobart Service. |
|                                  | Auszubildende | Nur unter fachlicher Aufsicht und Prüfung   |
| Arbeiten an elektrischen Anlagen | Fachpersonal  | Sachkundige Elektrofachkraft gemäß den örtlichen und nationalen Sicherheitsvorschriften oder von Hobart geschulte Elektrofachkraft oder Hobart Service. |

| Tätigkeit                            | Nutzergruppe                             | Qualifikation/Ausbildung  |
|--------------------------------------|--|---|
| Arbeiten an kältetechnischen Anlagen | Fachpersonal                             | Zertifizierte Fachkraft der Kategorie 1 gemäß:<br>- Verordnung (EU) Nr. 517/2014 Artikel 10<br>- Durchführungsverordnung (EU) 2015/2067<br>- ChemKlimaschutzV §5 oder eine sachkundige Kältetechnikfachkraft gemäß den örtlichen und nationalen Sicherheitsvorschriften |
| Bedienung                            | Bedienpersonal und Personen ab 14 Jahren | Nur unter Aufsicht und nach Einweisung durch den Betreiber anhand der Betriebsanleitung, Gefahrenbelehrung  |
|                                      | Leistungsgewandelte Personen             | Die Eignung muss im Einzelfall vom Betreiber beurteilt werden   |
|                                      | Personen bis 13 Jahre                    | Personen bis 13 Jahre sind für die Bedienung der Maschine nicht geeignet  |
| Wartung, Reparatur                   | Fachpersonal                             | Sachkundige Elektrofachkraft gemäß den örtlichen und nationalen Sicherheitsvorschriften oder von Hobart geschulte Elektrofachkraft oder Hobart Service.   |
|                                      | Auszubildende                            | Nur unter fachlicher Aufsicht und Prüfung   |

### 2.3.3 Produktspezifische Gefahren

#### **Quetsch- oder Stossgefahr für Körperteile vermeiden:**

- ▶ Bei der Lagerung, beim Anheben oder Transportieren auf die Hinweise auf der Verpackung achten.
- ▶ Nicht während dem Schließen der Haube eingreifen.
- ▶ Bei freistehender Aufstellung muss die Maschine gegen Umkippen gesichert werden.

#### **Explosionsgefahr vermeiden:**

- ▶ Maschine nicht an einem explosionsgefährdeten Ort aufstellen.

#### **Stromschlag, Brandgefahr vermeiden:**

- ▶ Wasser nicht über stromführende Bauteile laufen lassen.
  - Darauf achten, dass die Maschine beim Befüllen nicht überläuft.
- ▶ Anschlusskabel beim Auspacken nicht beschädigen.
- ▶ Die Maschine nur von Fachpersonal an das Versorgungsnetz anschließen lassen.
- ▶ Sämtliche Anpassungen an der Maschine nur von Fachpersonal ausführen lassen.
- ▶ Die Maschine nicht unbeaufsichtigt betreiben.
- ▶ Die Maschine vor Reinigungsarbeiten vom Netz trennen.

#### **Verätzung, Sensibilisierung an der Hautoberfläche, Vergiftung vermeiden:**

- ▶ Bei Umgang mit Chemie Schutzausrüstung (Handschuhe, Schutzbrille, Schutzkleidung) tragen.
- ▶ Maschine während des Betriebs nicht öffnen, Programmende abwarten.
- ▶ Beim Reinigen von Teilen, die mit Waschlauge behaftet sind Schutzausrüstung (Handschuhe, Schutzbrille, Schutzkleidung) tragen.

#### **Verbrennung, Verbrühung (an der Hand) vermeiden:**

- ▶ Maschine während des Betriebs nicht öffnen, Programmende abwarten.  
Heißes Wasser könnte andernfalls herausspritzen.

#### **Rutschgefahr vermeiden:**

Auf dem Boden vor der Maschine kann Feuchtigkeit entstehen.

- ▶ Dadurch entstehende Rutschgefahr durch geeigneten Bodenbelag verhindern.

## 2.4 Sachschäden

### **Frostschäden vermeiden:**

Temperaturen unter 0°C führen zu Funktionsschäden.

- ▶ Vor Lagerung unter 0°C Restwasser in Schläuchen, Tank und Boiler entleeren.
- ▶ Vor Wiederinbetriebnahme die Maschine für 24h bei Raumtemperatur (min. 15°C) lagern.

### **Wasserschäden vermeiden:**

- ▶ Maschine nicht unbeaufsichtigt betreiben.
- ▶ Nach Betriebsende bauseitige Absperrventile schließen.

## 3 Produktbeschreibung

### 3.1 Verwendungszweck

Die Maschine ist ein technisches Arbeitsmittel, das ausschließlich zum gewerblichen Geschirrspülen bestimmt ist.

Die Maschine ist ausschließlich zum Reinigen von Geschirr (Porzellan, Glas, Keramik, temperaturfeste Kunststoffe, Edelstahl oder ähnliches) aus dem Lebensmittelbereich vorgesehen.

Nicht zum Spülen von:

- Behältnissen, die nicht mit Lebensmitteln in Kontakt kommen, wie Aschenbecher, Elektrogeräte u.s.w.
- Lebewesen oder Textilien
- Lebensmitteln, die zum weiteren Verzehr gedacht sind

### 3.2 Kennzeichnung

Das Typenschild befindet sich seitlich auf der Maschine. Bei Service- und Teileanfragen die Seriennummer und Typ-Bezeichnung mit angeben.

### 3.3 Technische Daten

| PROFI-Modelle   | AMX                                       | AMXX  | AMXXL | AMXT  |
|---|---|-------|-------|-------|
| Höhe (mm)   | 1.510                                     | 1.510 | 1.610 | 1.510 |
| Breite (mm)   | 635                                       | 635   | 735   | 1.265 |
| Tiefe (mm)  | 742                                       | 742   | 742   | 742   |
| Wasserverbrauch pro Spülkorb  | 1,8 bis 3,5 l abhängig vom Schmutzeintrag |       |       |       |
| Tankinhalt (l)  | 23  | 40    | 40    | 40    |
| Einschubhöhe (mm)   | 440                                       | 440   | 540   | 440   |
| Emissions-Schalldruckpegel LpA (dB (A))<br>(Messunsicherheit kpA= 2,5 dB) | 65  | 67    | 68    | 68    |
| Gewicht (kg)  | 101                                       | 116   | 145   | 180   |

| PREMAX-Modelle               | AUP                                       | AUPL  | AUPT  |
|------------------------------|---|-------|-------|
| Höhe (mm)                    | 1.510                                     | 1.610 | 1.510 |
| Breite (mm)                  | 635                                       | 735   | 1.265 |
| Tiefe (mm)                   | 742                                       | 742   | 742   |
| Wasserverbrauch pro Spülkorb | 1,4 bis 3,5 l abhängig vom Schmutzeintrag |       |       |

| PREMAX-Modelle  | AUP | AUPL | AUPT |
|---|-----|------|------|
| Tankinhalt (l)  | 40  | 40   | 80   |
| Einschubhöhe (mm)   | 440 | 540  | 440  |
| Emissions-Schalldruckpegel LpA (dB (A))<br>(Messunsicherheit kpA= 2,5 dB) | 67  | 68   | 71   |
| Gewicht (kg)  | 140 | 150  | 208  |

| Alle Modelle        |                  |
|---------------------|------------------|
| Spannung            | siehe Schaltplan |
| Gesamtanschlusswert |                  |
| Absicherung         |                  |

## 4 Bedienungselemente

### 4.1 Übersicht

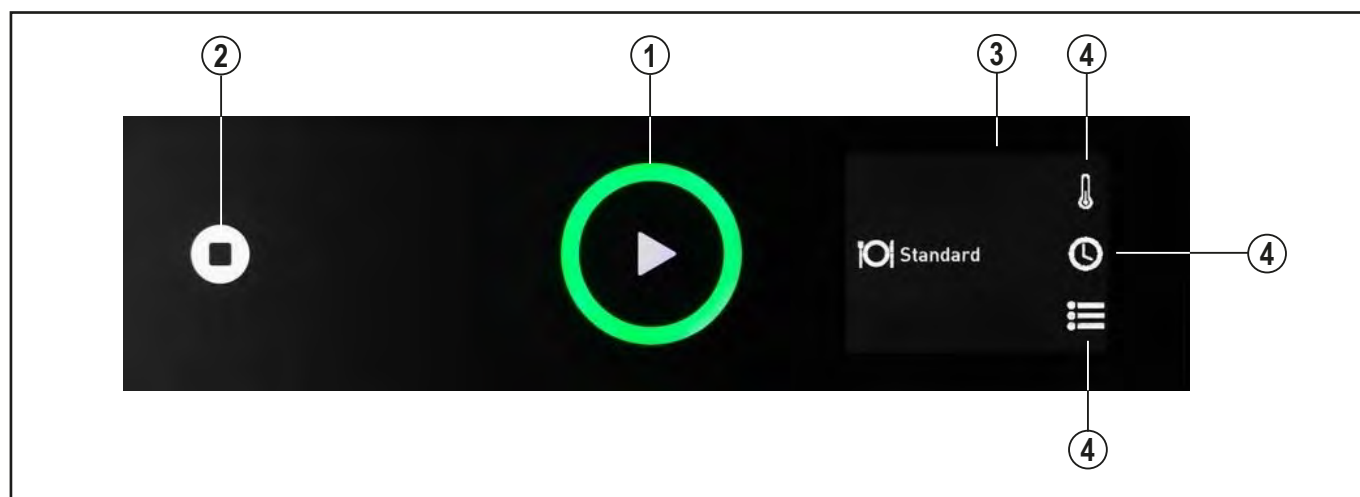

|   |               |  |
|---|---------------|--|
| ① | EIN/AUS-Taste | Mit Antippen der Taste wird die Maschine eingeschaltet.<br>Sobald die Maschine betriebsbereit ist, kann mit Antippen der Taste das Spülprogramm gestartet werden.<br>3 Sekunden halten der Taste aktiviert das automatische Ablauf- und Selbstreinigungsprogramm und schaltet die Maschine aus. Danach ist die Maschine jedoch nicht spannungsfrei!<br>Ferner zeigt die Taste durch unterschiedliche Farben den momentanen Betriebsstatus an (siehe Abschnitt 7.4.1 ff. und Abschnitt 9) |
| ② | ABBRUCH-Taste | Mit dieser Taste kann bei Fehlbedienung oder Störung die Maschine ohne vorheriges Abpumpen sofort ausgeschaltet werden.<br>Danach ist die Maschine jedoch nicht spannungsfrei!   |
| ③ | Display       | Auswahlmenüs / Fehler- und Informationsanzeigen  |
| ④ | Displaytasten | Kontextabhängig integriert im Touchscreen und durch Symbole gekennzeichnet   |



|   |                             |   |
|---|-----------------------------|---|
| ⓧ | Haubenlift-Taste (optional) | Durch Drücken dieser Taste wird die Haube geschlossen bzw. geöffnet |
|---|-----------------------------|---|

## 4.2 Übersicht Haupt-Displayfunktionen

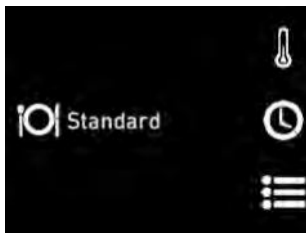

Das Antippen der Symbole ermöglicht direkten Zugriff auf:



Temperaturanzeige



Programmwahl



Maschinen- /Betriebsdaten sowie Login für weitere Einstellungen und Anzeigen

## 4.3 Navigieren, auswählen und einstellen



Aktuelle Einstellungen sind durch inverse Darstellung gekennzeichnet. Die Displaytasten dienen kontextabhängig zur Navigation oder Auswahl und sind mit entsprechenden Symbolen gekennzeichnet. Beispielsweise Wählen der gewünschten Auswahl durch Auf/Ab-Pfeilsymbol oder durch Links/Rechts-Pfeilsymbol bzw. Einstellen durch +/- Symbol. Eine von der aktuellen Einstellung abweichende Auswahl wird durch einen Rahmen gekennzeichnet. Bestätigung der Auswahl durch Antippen des Haken-Symbols.



Das Rücksprung-Symbol erlaubt den Rücksprung in eine vorherige Menüebene bzw. Abschluss einer Einstellung.

## 5 Installation

### 5.1 Spezielle Sicherheitshinweise

#### **WARNUNG!**



##### **Stromschlaggefahr, Brandgefahr**

Wasser (Frostschäden, Überlaufen der Maschine) über stromführende Bauteile laufend kann zu Verletzungen durch Stromschlag oder Brand führen.

- ▶ Wasser nicht über stromführende Bauteile laufen lassen.
- ▶ Dafür sorgen, dass die Maschine sachgemäß gelagert wird (siehe Frostschäden Abschnitt 2.4).
- ▶ Darauf achten, dass die Maschine beim Befüllen nicht überläuft.

#### **VORSICHT!**



##### **Quetsch- oder Stossgefahr**

Beim Anheben und Transportieren kann die Maschine umstürzen oder herabfallen und zu Verletzungen führen.

- ▶ Bei der Lagerung, beim Anheben oder Transportieren auf die Hinweise auf der Verpackung achten.

#### **WARNUNG!**



##### **Explosionsgefahr**

Wird die Maschine an einem explosionsgefährdetem Ort aufgestellt, kann es zur Explosion und zu schweren Verletzungen durch herumfliegende Teile führen.

- ▶ Maschine nicht an einem explosionsgefährdetem Ort aufstellen.

#### **ACHTUNG!**

##### **Frostschäden**

Temperaturen unter 0°C während Transport/Lagerung führen zu Funktionseinschränkungen.

- ▶ Vor Installation die Maschine für 24h bei Raumtemperatur (min. 15°C) lagern.

### 5.2 Transportieren zum Aufstellungsort

- ▶ Möglichst in der Verpackung auf der Palette transportieren.
- ▶ Geeignete Transportmittel (Hubwagen, Kran u.s.w.) verwenden.
- ▶ Beim Einsatz eines Gabelstaplers die Maschine mit Holzbalken unterlegen.

### 5.3 Verpackung entfernen

#### **⚠ VORSICHT!**



#### **Stromschlaggefahr, Brandgefahr**

Beim Auspacken der Maschine kann das Anschlusskabel beschädigt werden und zu Verletzungen durch Stromschlag oder Brand führen.

- ▶ Beim Auspacken der Maschine Anschlusskabel nicht beschädigen.
- ▶ Kabelmessung DGUV V3 durchführen.

- ▶ Verpackungsmaterial und Zubehör aus der Maschine entfernen.
- ▶ Maschine auf mögliche Transportschäden überprüfen.

### 5.4 Maschine aufstellen

#### **⚠ WARNUNG!**



#### **Stromschlaggefahr, Brandgefahr**

Eindringendes Wasser kann zum Kurzschluss und zur Lebensgefahr durch Stromschlag oder Brand führen.

- ▶ Maschine muss rückseitig zum Schutz gegen eindringendes Wasser abgedichtet werden.
- ▶ Falls dies nicht gewährleistet werden kann, muss die optional verfügbare Rückseitenverkleidung dazu montiert werden.
- ▶ Ausbrüche aus dem rückseitigen Maschinengestell für Versorgungsleitungen etc. ebenfalls abdichten (Dichtungskit 01-539610-001 optional verfügbar).

#### **⚠ WARNUNG!**



#### **Quetsch- oder Stoßgefahr**

Bei freistehender Aufstellung kann die Maschine umkippen.

- ▶ Bei freistehender Aufstellung muss die Maschine gegen Umkippen gesichert werden.

- ▶ Maschine durch Drehen der Verstellfüße mit Hilfe einer Wasserwaage waagrecht ausrichten.

Bei Anbindung von Tischen: zur Montage von Querstreben etc. im Unterbau gegebenenfalls das für Hobart-Tische optional verfügbare Höhenanpassungs-Kit verwenden.

#### **Bei Eckaufstellung:**

- ▶ Seitlichen Wandabstand von 107 mm einhalten.
- ▶ Für einen einfacheren Zugang (Service) sollte die linke Seite gegen die Wand zeigen.
- ▶ Die vordere Schiene von der Korbführung demontieren und seitlich anbringen.

#### **Bei freier Aufstellung ohne Rückseitenanschluß an eine Wand:**

- ▶ Die optional verfügbare Rückseitenverkleidung anbringen.

### 5.5 Automatische Schmutzaustragung (ASR Permanent Clean) installieren (nur PREMAX Modelle)



Die Maschine kann nicht ohne Schmutzaustragung betrieben werden!

Siehe beiliegende Sonderdokumentation.

### 5.6 Elektrischen Anschluss herstellen

#### **WARNUNG!**



#### **Stromschlaggefahr**

Nicht sachgemäßer Anschluss an das Versorgungsnetz kann zu Lebensgefahr durch Stromschlag führen.

- ▶ Die Maschine nur von Fachpersonal an das Versorgungsnetz anschließen lassen.

**HINWEIS:** Um die elektrische Sicherheit der Maschine zu gewährleisten, muss diese an ein vorschriftsmäßig installiertes Schutzleitersystem angeschlossen werden. Zusätzlich muss die Maschine bauseitig mit dem Potentialausgleichanschluss verbunden werden. Die hierfür vorgesehene Anschlussschraube befindet sich neben der Kabeldurchführung.

Diese grundlegenden Sicherheitsvoraussetzungen sowie die fachgerechte Auslegung der bauseitigen Hausinstallation müssen durch eine qualifizierte Elektrofachkraft überprüft werden.

**Hobart übernimmt keine Haftung für Schäden, welche durch eine nicht fachgerechte Installation verursacht werden! Eventuell geltende lokale Installationsvorschriften sind zu beachten!**

**Die Netzzuleitung muss über eine Trenneinrichtung (Hauptschalter oder zugängliche Steckvorrichtung) angeschlossen werden.**

Umrüstung auf eine abweichende elektrische Versorgung ist im Rahmen der auf dem Schaltplan enthaltenen Varianten möglich. Im Schaltplan sind dazu gegebenenfalls notwendige Anpassungen von Software-Parametern beschrieben. Entsprechende Anschlussschemata befinden sich in der Nähe der Anschlussklemmen.

#### **Nur bei Maschinen mit Drehstromwaschpumpe (AMXX / AUP)**

Zur Prüfung des korrekten Drehstromphasenanschlusses muss die Drehrichtung der Waschpumpe(n) wie folgt geprüft werden:

- ▶ Kabelbinder circa 3 cm tief durch das rückseitige Lüftungsgitter schieben.
- ▶ Kontrollieren, ob das Lüfterrad im Uhrzeigersinn (in Pfeilrichtung) dreht.



- ▶ Andernfalls zwei der drei Phasen am Zuleitungskabel gegeneinander vertauschen.

### 5.7 Wasser anschließen

**HINWEIS:** Maschine muss mit Trinkwasserqualität betrieben werden. Bei stark mineralhaltigem Wasser empfehlen wir eine Entmineralisierungsanlage. In der EU, der Schweiz und eventuell anderen Ländern ist zusätzlich am Wasseranschluss ein Rückflussverhinderer Typ EA erforderlich, um den Vorgaben der EN 61770 zu entsprechen (z.B. HOBART Teile-Nr. 04-019574-001). Geltende lokale Installationsvorschriften sind zu beachten.

- ▶ Möglichst an warmes Wasser (max. 60°C) anschliessen.
- ▶ Maschinen mit Abwasser-Wärmerückgewinnung: möglichst an kaltes Wasser (ca. 10 °C) anschliessen.

Wasserhärte:

- Maschinen ohne Enthärter: max. 3 °d = 0,53 mmol/l.
- Maschinen mit Enthärter: max. 35 °d = 6,2 mmol/l.

Fließdruck:

- Maschinen ohne Enthärter: 0,5 – 10 bar
- Maschinen mit Enthärter: 0,8 – 10 bar
- Bei Fließdruck über 10 bar: Druckminderventil vorsehen.
- ▶ Überwurfmutter „A“ (G 3/4) des Zulaufschlauchs mit bauseitigem Absperrventil verschrauben.
- ▶ Zulaufschlauch nicht knicken oder zerschneiden.
- ▶ Eventuell notwendige Verlängerung muss mit einem geeigneten Druckschlauch ausgeführt werden z.B. 324088-1.

## 5.8 Ablauf anschließen

**Die Verbindung zwischen Maschine und bauseitigem Ablauf darf die maximale Höhe von 0,75 m nicht übersteigen.**

- ▶ Ablaufschlauch nicht lose auf den Boden legen und nicht knicken.

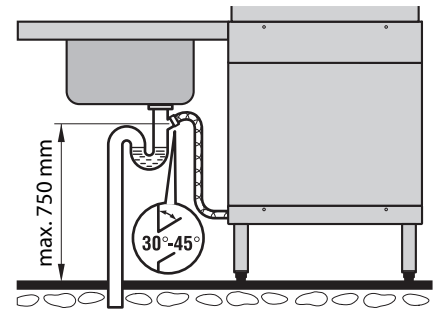

## 5.9 Chemieansauglanzen mit Mangelsensorik (Option) nachrüsten

### ⚠️ WARNUNG!



#### Stromschlaggefahr

Bei Berührung von spannungsführenden Teilen (Boilerheizung, Tankheizung, Pumpen).

- ▶ Nur von Fachpersonal montieren lassen.

- ▶ Montage gemäß separater Einbauanleitung vornehmen.

## 5.10 Dosiergeräte anschließen

Werksseitig sind alle Modellvarianten im Regelfall bereits mit integrierten Dosiergeräten ausgestattet. Beim Umbau auf andere Dosiergeräte ist der Anschluss wie folgt vorzunehmen.

- ▶ Tank entleeren.
- ▶ Bauseitiger Hauptschalter ausschalten bzw. Stecker ziehen.
- ▶ Frontverkleidung entfernen.

#### Flüssigdosiergeräte anschließen:

- ▶ Für die Klarspüldosierung ist oben am Boiler ein Dosiernippel vorhanden.

- ▶ Für die Reinigerdosierung Schlauch (PVC / Ø 6 mm außen × Ø 4 mm innen) zwischen der Druckseite des Dosiergerätes und dem Dosiernippel (A) am Waschtank verbinden, mit Schlauchklemme sichern.

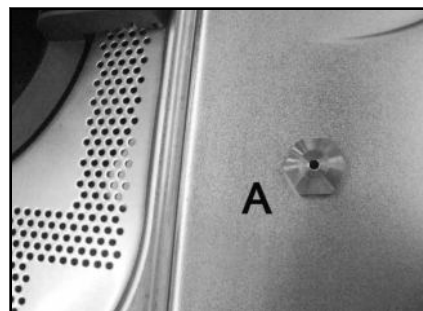

- ▶ Dosiergeräte einbauen beziehungsweise extern montieren.

### **Pulver- beziehungsweise Blockreinigerdosiergerät anschliessen:**

- ▶ Seitenverkleidung (je nach Anschluss links oder rechts) entfernen.
- ▶ Blechperforierung am Blechaußenmantel ausbrechen.



- ▶ Die dahinterliegende innere Tankwand gemäß benötigtem Anschlussdurchmesser aufbohren.



- ▶ Dosieranschluss mit Tankwand dicht verschrauben.
- ▶ Buchsen des Kabelbaums mit den Dosiergeräten (max. 100 VA) verbinden.

### **Leitfähigkeitssonde installieren:**

- ▶ Leitfähigkeitssonde vorzugsweise im flachen Bereich des Tankbodens installieren.
- ▶ Den Tank gemäß Sondendurchmesser aufbohren.

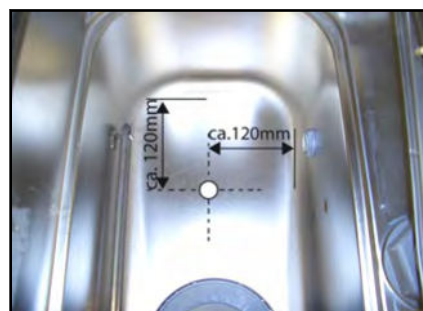

- ▶ Verkleidung(en) wieder anbringen.
- ▶ Bauseitigen Hauptschalter einschalten beziehungsweise Stecker einstecken.
- ▶ Dosiergeräte und die Sensorik einstellen.

## 6 Erste Inbetriebnahme

### 6.1 Softwarestand prüfen

Im Service-Modus den Softwarestand prüfen und gegebenenfalls aktualisieren.

### 6.2 Inbetriebnahmeprozedur starten

Beim ersten Einschalten der Maschine startet automatisch die Inbetriebnahmeprozedur mit der Sprachauswahl gefolgt von weiteren erforderlichen Inbetriebnahmeschritten.

- ▶ EIN/AUS-Taste antippen.



Display wird aktiviert.

Menü **set language (Sprache einstellen)** wird angezeigt.

### 6.3 Sprache einstellen

- ▶ Mit Auf/Ab-Symbol die gewünschte Sprache anwählen.



- ▶ Haken-Symbol antippen.



Sprache wird aktiviert.

Menü **Datum einstellen** wird angezeigt.

### 6.4 Datum einstellen

- ▶ Mit Auf/Ab-Symbol Einstellungen vornehmen.



- ▶ Mit Links/Rechts-Symbol kann zwischen Tag/Monat/Jahr gewechselt werden.



- ▶ Haken-Symbol antippen.



Datum wird aktiviert.

Menü **Uhrzeit einstellen** wird angezeigt.

### 6.5 Uhrzeit einstellen

- ▶ Mit Auf/Ab-Symbol Einstellungen vornehmen.



- ▶ Mit Links/Rechts-Symbol kann zwischen Stunde und Minute gewechselt werden.



- ▶ Haken-Symbol antippen.



🕒 Uhrzeit wird aktiviert.

🕒 Menü **Anschlussleistung wählen** wird angezeigt.

## 6.6 Anschlussleistung wählen

Diese Auswahl dient der korrekten Verbrauchsberechnung. Der Wert muss bei alternativer Anschlussvariante angepasst werden (gemäß Angabe im Schaltplan).

- ▶ Mit Auf/Ab-Symbol einstellen.



- ▶ Haken-Symbol antippen.



🕒 Auswahl wird aktiviert.

## 6.7 Wasserhärte einstellen (Option)

Bei Maschinen mit eingebauter Enthärtung folgt die Einstellung auf die Wasserhärte der lokalen Wasserversorgung.

- ▶ Mit Auf/Ab-Symbol einstellen.



- ▶ Haken-Symbol antippen.



🕒 Wasserhärte wird aktiviert.

## 6.8 Salzbehälter befüllen (Option)

Bei Maschinen mit eingebauter Enthärtung erfolgt bei der Erstinbetriebnahme der Hinweis den Salzbehälter zu befüllen.

### ACHTUNG!

#### Sachschäden

Versehentliches Füllen des Salzbehälters mit Reinigungsmitteln führt zur Zerstörung des Wasserenthärters.

- ▶ Salzbehälter nicht mit Reinigungsmittel füllen.

- ▶ Haube öffnen.
- ▶ Salzbehälterdeckel abschrauben und mit Hilfe des mitgelieferten Trichters 1,5 kg grobkörniges (2-8 mm) Regeneriersalz einfüllen (keine Salztabletten verwenden).

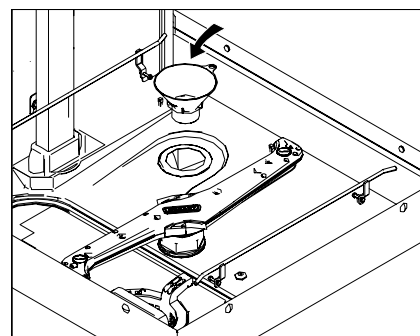

- ▶ Behälter mit Trinkwasser auffüllen (nur bei der ersten Inbetriebnahme).
- ▶ Achten Sie darauf, dass die Deckeldichtung schmutz- und salzfrei ist.
- ▶ Deckel wieder aufschrauben und fest anziehen.

### ACHTUNG!

#### Sachschäden

Salzreste am Tankboden führen zu Korrosionsschäden.

- ▶ Salzreste manuell entfernen.
- ▶ Ggf. nach Abschluss der Erstinbetriebnahme Spülprogramm starten um Salzspuren vollständig zu entfernen.

- ▶ Zum Fortsetzen der Erstinbetriebnahme Haken-Symbol antippen. 

## 6.9 Ansaugschläuche befüllen



Wir empfehlen die Verwendung von HOBART Hyline Reiniger und Klarspüler.

**ACHTUNG: Ein Vermischen im Schlauch bei Wechsel der Chemieprodukte kann zu Kristallisation und Beschädigung der Schläuche und Dosiergeräte führen. Dies wird durch Zwischenspülen mit Wasser (siehe Abschnitt 8.6) verhindert. Nichtbeachtung führt zum Entfall der Gewährleistung und Produkthaftung.**

### ! WARNUNG!



#### Verätzung, Sensibilisierung an der Hautoberfläche, Vergiftung

Unsachgemäßer Umgang mit Reiniger bzw. Klarspüler kann zu schweren Verletzungen führen.

- ▶ Nur handelsüblichen Reiniger und Klarspüler (für den gewerblichen Gebrauch) verwenden.
- ▶ Anwendungs- und Sicherheitshinweise des Herstellers beachten.
- ▶ Schutzausrüstung (Handschuhe, Schutzbrille, Schutzkleidung) tragen.

Ansaughöhe der Dosierpumpe: max. 1,5 m.

- ▶ Ansaugschlauch **ohne** Farbmarkierung beim Ansaugventil bis zum Boden eines Reinigerbehälters stecken.
- ▶ Ansaugschlauch mit **blauer** Markierung beim Ansaugventil bis zum Boden eines Klarspülerbehälters stecken.
- ▶ Haken-Symbol antippen. 



 Hinweis "Haube schließen" wird angezeigt.

- ▶ Haube schließen und Haken-Symbol antippen. 

 Befüllung Ansaugschläuche wird aktiviert und im Display durch einen Zeitbalken visualisiert.

## 6.10 Erste Inbetriebnahme beenden

Wahlweise kann die Maschine gestartet oder ausgeschaltet werden.

- ▶ Auf/Ab-Symbol antippen bis die gewünschte Einstellung umrahmt ist.   

- ▶ Haken-Symbol antippen. 

 Maschine startet oder schaltet sich aus.

## 7 Betrieb

### 7.1 Spezielle Sicherheitshinweise

#### **VORSICHT!**



#### **Verätzung, Sensibilisierung an der Hautoberfläche, Vergiftung, Verbrennung**

Wird die Haube während des Betriebes geöffnet kann Dampf austreten bzw. Waschlauge heraus-spritzen und zu Verletzungen führen.

- ▶ Haube während des Betriebs nicht öffnen, Programmende abwarten.

#### **WARNUNG!**



#### **Rutschgefahr**

Auf dem Boden vor der Maschine kann Feuchtigkeit entstehen und Ausrutschen verursachen.

- ▶ Entsprechender Bodenbelag vorsehen, der bei Feuchtigkeit keine Rutschgefahr gewährleistet.

### 7.2 Hinweise für optimale Spülergebnisse

Die Wasserqualität hat einen großen Einfluss auf das Spülergebnis. Die im Wasser gelösten Mineralien werden beim Trocknen in Form von Flecken und Schlieren auf dem Spülgut sichtbar.



Bei höherem Mineralgehalt empfehlen wir den Einsatz einer HOBART HYDROLINE Entmineralisierung.

Da den meisten neuen Gläsern produktionsbedingt ein Schutzfilm anhaftet ist es notwendig, eine Grundreinigung durchzuführen bevor sie zum ersten Mal in der Spülmaschine gereinigt werden. Wir empfehlen, diese Grundreinigung manuell (Handschuhe tragen) mit einer erhöhten Reiniger-Konzentration (min. 10 g/l) in einem Waschbecken und mit Hilfe einer Bürste vorzunehmen. Alternativ kann auch das unter Abschnitt 7.10 beschriebene Programm verwendet werden.

### 7.3 Haubenlift-Funktionen (Option)

#### **VORSICHT!**



#### **Quetsch- oder Schnittgefahr**

Bei manuellem Offenhalten der Haube kann die Haube nach Loslassen herabfallen und zu Verletzungen führen.

- ▶ Die Haube darf nur im Störfall des Antriebs manuell bedient werden. Aus Sicherheitsgründen muss dies mit 2 Personen erfolgen.
- ▶ Falls z. B. Körbe oder Spülgut die Haube blockieren, abwarten bis die Haube automatisch wieder öffnet (spätestens nach 5 Sekunden).
- ▶ Falls die Haube nicht automatisch wieder öffnet, Service rufen.

- Das Schließen/Öffnen der Haube kann durch kurzes Betätigen der Haubenlift-Taste abgebrochen werden.

## 7.4 Vorbereitungen zum Spülen durchführen

### 7.4.1 Maschine vorbereiten

- ▶ Korrekten Sitz von Spülarmen und Sieben überprüfen.
- ▶ Bauseitiges Absperrventil öffnen.
- ▶ Hauptschalter einschalten bzw. Stecker einstecken.
- ▶ Füllstand von Reiniger- und Klarspülerbehälter überprüfen.
- ▶ Haube schließen.
- ▶ EIN/AUS-Taste antippen.



Maschine wird eingeschaltet.

**Nur bei Haubenlift:** Haube schließt.

Tank wird befüllt.

Während des Befüllens und Aufheizens wird die EIN/AUS-Taste zunehmend grün. Dieser Vorgang kann mehrere Minuten dauern.



Sobald die Taste in grünes Dauerlicht übergeht, ist die Maschine betriebsbereit. **Nur bei Haubenlift:** Haube öffnet.

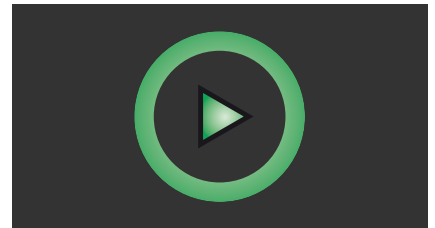

### 7.4.2 Spülgut vorbereiten

#### ACHTUNG!

**Grobe Speisereste müssen bei allen Modellen manuell entfernt werden.**

- ▶ Angetrocknete Verschmutzungen müssen vorbehandelt werden.
- ▶ Spülgut mit der Öffnung nach unten in Körbe setzen. Größeres Spülgut kann auch ohne Körbe direkt eingestellt werden.
- ▶ Spülgut abbrausen.

**PREMAX Modelle** sind mit einer automatischen Vorspülung und Schmutzaustragung (ASR Permanent Clean) ausgestattet. Das manuelle Abbrausen von leicht verschmutztem Spülgut kann bei diesen Modellen entfallen.

## 7.5 Programm anzeigen und wählen

### 7.5.1 Übersicht Programme

| Programmname | Beschreibung                | AMX / AMXX | AUP |
|--------------|-----------------------------|------------|-----|
| Kurz         | Für leichte Verschmutzungen |            | X   |
| Standard     | Für normale Verschmutzungen |            | X   |
| Intensiv     | Für starke Verschmutzungen  |            | X   |

| Programmname       | Beschreibung  | AMX / AMXX | AUP |
|--------------------|---|------------|-----|
| ECO                | Sparprogramm für leichte bis normale Verschmutzungen                                      | --         | X   |
| E-Save             | Programm mit reduziertem Energieverbrauch für leichte bis normale Verschmutzungen         | X          |     |
| Dauer              | Für sehr starke Verschmutzungen   | X          |     |
| Besteck            | Für gründliche Besteckreinigung   | --         | X   |
| Hygiene            | Zur Reinigung der Maschine (siehe 7.9)  | X          |     |
| Grundreinigung     | Zum Entfernen hartnäckiger Beläge auf dem Spülgut (siehe 7.10)                            | X          |     |
| Tank-Wasserwechsel | für schnellen Tankwasserwechsel bei Bedarf (ohne Selbstreinigungsprozess und Abschaltung) | X          |     |

X = Programm verfügbar

-- = Programm nicht verfügbar

### 7.5.2 Programm anzeigen und wählen

Nach dem Einschalten ist automatisch das Standard-Programm vorgewählt. Bei Bedarf kann ein anderes Programm gewählt werden.

- ▶ Zur Anzeige des aktuellen Programms vor dem Start Programmwahl-Symbol antippen.

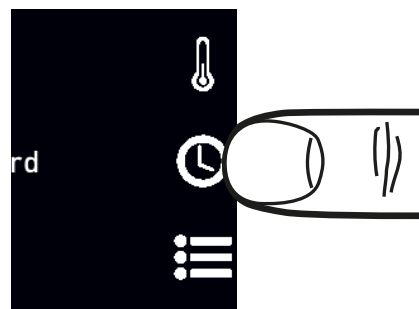

- ☞ Die Programmauswahlliste wird angezeigt.
- ☞ Das aktuell gewählte Programm ist invers umrahmt.



- ▶ Anwählen eines anderen Programms durch Auf/Ab-Symbol.
- ▶ Bestätigung durch Haken-Symbol.
- ▶ Durch Antippen des Rücksprung-Symbols kann man die Programmauswahlliste ohne Änderung verlassen.



## 7.6 Spülen

- ▶ Korb in die Maschine schieben und Haube schließen.

**Nur bei Haubenlift:** Drücken der Haubenlift- oder EIN/AUS-Taste schließt die Haube und startet das Programm.

Während das Programm abläuft, wechselt die Farbanzeige der EIN/AUS-Taste von blau zunehmend zurück zu grün.



Sobald die EIN/AUS-Taste wieder komplett grün aufleuchtet ist der Spülvorgang beendet.

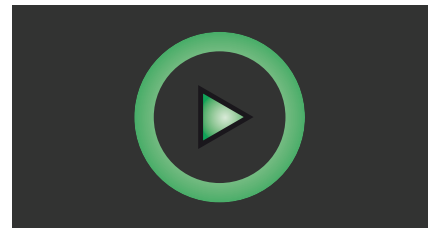

**Nur bei Haubenlift:** Die Haube öffnet automatisch.

- ▶ Haube öffnen und Korb herausnehmen.
- ▶ Dem Spülgut ausreichend Zeit zum Trocknen lassen.
- ▶ Bis zum nächsten Waschvorgang Haube in Stand-By-Position bringen (Rastposition kurz vor Schließen), um ein Auskühlen zu vermeiden.

**Nur bei Haubenlift:** Haubenlift-Taste drücken und halten, bis die Haube ganz geschlossen ist.

**Bei Maschinen mit VAPOSTOP (Option):** erfolgt nach dem Spülen noch eine Kondensationsphase (45 Sek.). Diese wird durch ein rotierendes blaues Segment auf grün sowie mit der Restlaufzeit in Sekunden am Display angezeigt. Bei Bedarf kann diese Phase durch Öffnen der Haube jederzeit abgebrochen werden.

### 7.6.1 Hochdruckwaschung aktivieren und deaktivieren (nur PREMAX Modelle)

Zum Waschen von stark verschmutztem Spülgut

#### **Hochdruckwaschung aktivieren:**

Während das Spülprogramm läuft

- ▶ EIN/AUS-Taste kurz drücken.



☞ Die Hochdruckwaschung ist bis zum Programmende aktiviert. Im Display durch ein Topfsymbol gekennzeichnet.

#### **Hochdruckwaschung deaktivieren:**

- ▶ Programmende abwarten.

☞ Nach Programmende ist die Hochdruckwaschung automatisch deaktiviert.

Für eine permanente Aktivierung siehe Kapitel 8.14.

### 7.6.2 Dauerprogramm beenden

Ein gestartetes Dauer-Programm kann wie folgt vorzeitig beendet werden.

- ▶ EIN/AUS-Taste drücken.



Die Klarspülung erfolgt nach kurzer Pause.

Nach 20 Minuten wird das Programm auch automatisch beendet.

## 7.7 Maschine ausschalten

- ▶ Haube schließen.
- ▶ EIN/AUS-Taste drei Sekunden halten.



Die Maschine entleert den Tank und führt dabei eine Selbstreinigung des Innenraums durch. Dabei wechselt die Farb-anzeige der EIN/AUS-Taste von grün zunehmend zurück zu farblos.



Im Verlauf der Selbstreinigung wird im Display die Aufforderung zum Öffnen der Haube, Entnehmen der Tankabdeckung inklusiver Grobfilterkorb und Schließen der Haube angezeigt. Wird dies nicht durchgeführt setzt die Maschine die Selbstreinigung auch ohne diese Schritte fort.

**Nur bei Haubenlift:** Die Haube öffnet automatisch.

Danach schaltet sich die Maschine ab.



Sofern der Innenraum nochmals manuell mit einem Wasserschlauch ausgespritzt wird, kann dieses Restwasser durch Drücken und Halten der EIN/AUS-Taste (3 Sek.) bei bereits ausgeschalteter Maschine mit einer verkürzten Abpumpphase nochmals abgepumpt werden.

Wenn die EIN/AUS-Taste komplett erloschen ist:

- ▶ Hauptschalter ausschalten bzw. Stecker ziehen.
- ▶ Bauseitiges Absperrventil schließen.



Falls keine Taste betätigt wird, schaltet die Maschine nach 6 Stunden automatisch aus, pumpt jedoch nicht ab.

## 7.8 Reinigung



Trotz der automatischen Selbstreinigung des Innenraums ist eine tägliche Kontrolle empfehlenswert und gegebenenfalls eine manuelle Nachreinigung notwendig.

### ACHTUNG!

#### Sachschäden

Die Verwendung von nicht geeigneten Mitteln kann zu Korrosion oder Schäden an den Oberflächen führen.

- ▶ Maschine nicht mit chlor-, säure- oder metallhaltigen Zusätzen reinigen.
- ▶ Keine Metallschwämme verwenden.

- ▶ Hauptschalter ausschalten bzw. Stecker ziehen.
- ▶ Haube öffnen.

## 7.8.1 Tägliche Reinigung durchführen

- ▶ Noch nicht entnommene Siebteile herausnehmen und reinigen. **Darauf achten, dass keine Schmutzreste in die Ansaugöffnung der Pumpe gelangen!**
- ▶ Feinsieb unter fließendem Wasser ausspülen.
- ▶ Maschinenbereiche, die nicht von der Wasserumwälzung erreicht werden können (oberer Tank- und unterer Haubenabschluß) reinigen.
- ▶ **Nur PREMAX Modelle:** Schmutzauffangbehälter reinigen.
- ▶ Siebe wieder einsetzen.
- ▶ Haube zur Belüftung offen lassen.
- ▶ Oberfläche des Bedienpanels auf Sauberkeit prüfen bzw. reinigen.

Sofern der Innenraum nochmals manuell mit einem Wasserschlauch ausgespritzt wird, kann dieses Restwasser durch Drücken und Halten der EIN/AUS-Taste (3 Sek.) bei bereits ausgeschalteter Maschine mit einer verkürzten Abpumpphase nochmals abgepumpt werden.

## 7.8.2 Spülarme Reinigen

- ▶ Sauberkeit prüfen.
- ▶ Bei Bedarf Clipbesfestigung an den Spülarmen gedrückt halten, die Spülarme herausnehmen und reinigen.
- ▶ Spülarme wieder einsetzen.

## 7.9 Hygieneprogramm durchführen

Nach Erreichen einer vorgegeben Anzahl von Spülzyklen erfolgt der Hinweis "Hygieneprogramm durchführen" im Display und zeigt an, dass eine automatische Hygienereinigung des Maschineninnenraumes durchgeführt werden sollte. Der Hinweis kann mit Touch auf das Haken-Symbol im Display für einige Spülzyklen unterdrückt werden.

Durchführung des Hygieneprogramms wie folgt:

- ▶ Vor dem Betriebsende Korb herausnehmen und 2 (AMX) / 3 (AMXT/AMXX/AUP) / 6 (AUPT) HOBART-Hygiene-tabs in den Innenraum der Maschine legen.
- ▶ Programmwahl-Symbol antippen.
- ▶ Mit Auf/Ab-Symbol das Hygiene-Programm anwählen.
- ▶ Mit Haken-Symbol bestätigen.
- ▶ Haube schließen.



- ▶ Während das Hygiene-Programm abläuft (Dauer ca. 10 Minuten) erlöschen nacheinander die grün beleuchteten Segmente.



- ▶ Nach Ablauf des Programmes schaltet die Maschine automatisch ab.



Die Hygienereinigung sollte bei Bedarf schon vor Erreichen der vorgegebenen Spülzyklen durchgeführt werden. Bei regelmäßiger Anwendung bleibt der Maschineninnenraum frei von Schmutz und Ablagerungen.

### 7.10 Grundreinigungsprogramm für Spülgut durchführen

Programm zum Entfernen von hartnäckigen Belägen auf Spülgut (z. B. fertigungsbedingter Schutzfilm auf neuen Gläsern, Stärkeaufbau)

#### **⚠ VORSICHT!**



#### **Verätzung, Sensibilisierung an der Hautoberfläche, Vergiftung**

Verwendung von nicht geeigneter Chemie kann zu Verletzungen führen.

- ▶ Manuelle Zudosierung eines speziellen Mittels gemäß der Empfehlung Ihres Chemielieferanten durchführen.
- ▶ Anwendungs- und Sicherheitshinweise des Herstellers beachten.

- ▶ Haube öffnen.
- ▶ Grobschmutz von der Tankabdeckung manuell entfernen.
- ▶ Entsprechend den individuellen Dosierempfehlungen eine für nachfolgende Tankinhalte (AMX: 23 l, AMXX/AUP: 30 l, AMXT: 32 l, AUP: 65 l) notwendige Pulvermenge in den flachen Tankbereich geben.

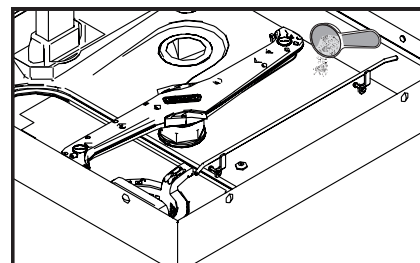

- ▶ Programmwahl-Symbol antippen.
- ▶ Mit Auf/Ab-Symbol das Grundreinigungsprogramm anwählen.
- ▶ Mit Haken-Symbol bestätigen.
- ▶ Beladenen Korb in die Maschine schieben und Haube schließen.
- 🔊 Während das Programm abläuft (Dauer ca. 6 Minuten) wechselt die Farbanzeige der EIN/AUS-Taste von blau zunehmend zurück zu grün.



- 🔊 Sobald die EIN/AUS-Taste wieder grün aufleuchtet, ist der Spülvorgang beendet.



Für jeden weiteren direkt im Anschluss folgenden Grundreinigungszyklus ist eine manuelle Nachdosierung entsprechend 4 Liter Wasser pro Korb erforderlich.

### 7.11 Temperaturen anzeigen

- ▶ Temperatur-Symbol antippen.

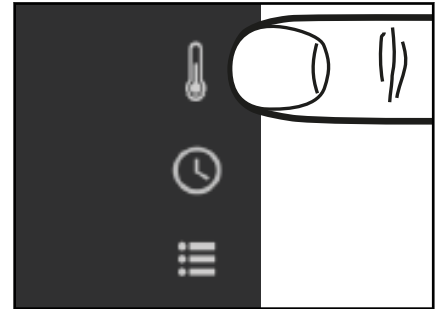

🔊 Es werden die effektiv erreichten Wasch- und Nachspültemperaturen des letzten Spülprogramms angezeigt.

## 8 Einstellmöglichkeiten, Betriebs- und Hygienedaten

Bei eingeschalteter Maschine im Standby und Spülbetrieb möglich.

- ▶ Auswahlmenü-Symbol antippen.

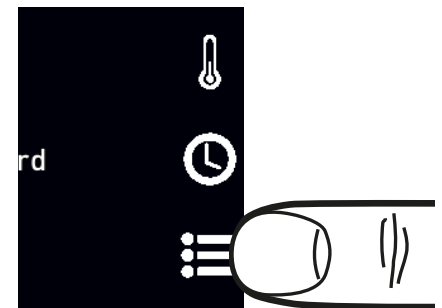

🔊 Die Login und Informationsauswahl wird angezeigt.

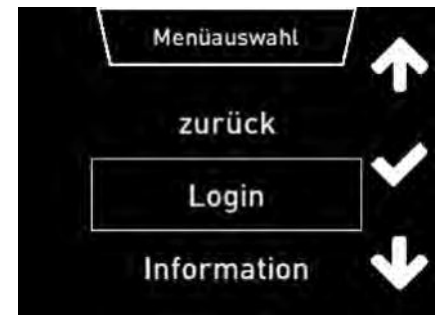

- Mit **Service Login** haben geschulte Techniker Zugang zu weitergehenden Einstellmöglichkeiten.
- Der **Chef-Login** erlaubt dem Bediener Zugang zu den nachfolgend beschriebenen Einstellungen und Daten.
- Unter **Information** besteht Zugang zu Betriebsdaten, Maschinen und Servicekontaktdaten (falls hinterlegt).

Navigieren, auswählen, verlassen in den einzelnen Menüs siehe Abschnitt 4.3.

### 8.1 Informationen zu Betriebs-, Maschinen- und Servicekontaktdaten

- ▶ In der obersten Menüebene mit Auf/Ab-Symbol „Information“ anwählen und mit Haken-Symbol bestätigen.

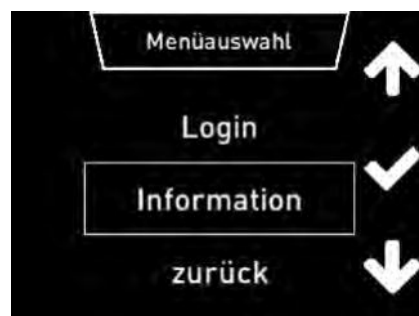

Das Untermenü wird angezeigt.

| Untermenü        | Auswahl  |
|------------------|--|
| Maschinentyp     | Zeigt Maschinentyp und Seriennummer  |
| Betriebsdaten    | Listet das Inbetriebnahmedatum sowie Zählerstände für Betriebsstunden, Spülzyklen, Wasser und Stromverbrauch |
| Service-Adressen | Zeigt die hinterlegte Servicekontakt-Rufnummer   |

### 8.2 Einstellmöglichkeiten und Hygienedaten

#### 8.2.1 Zugang zu Einstellmöglichkeiten und Hygienedaten

- ▶ In der obersten Menüebene mit Auf/Ab-Symbol Chef-Login anwählen und mit Haken-Symbol bestätigen.

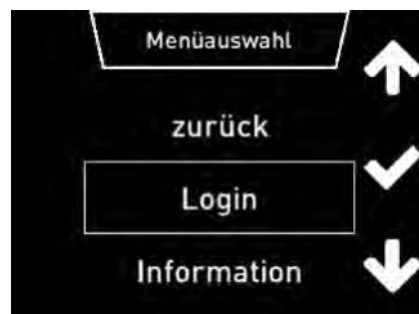

PIN-Eingabe wird angezeigt.



#### **PIN code "1111" eingeben:**

- ▶ Mit Auf/Ab-Symbol die erste Ziffer einstellen.
- ▶ Durch Haken-Symbol zur nächsten Ziffer springen.
- ▶ Das Rücksprung-Symbol erlaubt das Verlassen bzw. Rücksprung zur vorhergehenden Ziffer.



Nach korrekter Code-Eingabe werden die verfügbaren Untermenüs für Einstellungen und Hygienedaten angezeigt.

### 8.2.2 Übersicht Auswahlmenü für Einstellungen und Hygienedaten

| Hauptmenü                     | Auswahl  |
|-------------------------------|--|
| Allgemeine Einstellungen      | Sprache<br>Datum/Format<br>Uhrzeit/Format<br>Temperatureinheit   |
| Temperaturanzeige             | Permanentanzeige<br>Temperaturmessung  |
| Akustisches Signal            | Ein/Aus  |
| Chemieeinstellungen           | Klarspülerdosierung<br>Reinigerdosierung<br>Chemieschläuche befüllen<br>Klarspülerdichte<br>Reinigerdichte   |
| Externe Wasseraufbereitung    | Zähler einstellen<br>Zähler zurückstellen<br>Restwassermenge<br>Aktivieren/Deaktivieren (nicht bei RO-I)   |
| Härtegrad                     | Einstellung  |
| VAPOSTOP ER                   | Deaktivieren<br>Flüstermodus<br>Leistungsmodus   |
| Hygiene                       | Erinnerung Hygieneprogramm<br>Protokoll anzeigen<br>Protokoll übertragen   |
| Zeitschaltuhr                 | Aktivieren/Deaktivieren<br>Einschalten (füllen)<br>Ausschalten (abpumpen)  |
| WLAN                          | Aktivieren/Deaktivieren<br>Status<br>Verbindungsassistent<br>Zugangscode abfragen<br>Verbindungstest<br>Manuelle Einrichtung<br>Mobiler Verbindungsassistent |
| Temperaturniveau              | Europa<br>Thermolabel  |
| Hochdruck dauerhaft           | Aktivieren/Deaktivieren  |
| Selbstreinigung beim Abpumpen | Aktivieren/Deaktivieren  |

### 8.3 Allgemeine Einstellungen durchführen

| Untermenü      | Auswahl  |
|----------------|--|
| Sprache        | Verfügbare Sprachen  |
| Datum/Format   | Datumseinstellung und Formate:<br>YYYY.MM.DD<br>DD.MM.YYYY<br>MM.DD.YYYY |
| Uhrzeit/Format | Zeiteinstellung und Format:<br>24h/12h                                   |

| Untermenü         | Auswahl |
|-------------------|---------|
| Temperatureinheit | °C / °F |

Bei der Einstellung von Datum und Uhrzeit kann durch Antippen der Format-Symbole, auch das Anzeigeformat gewechselt werden.

Abschluß der Einstellung durch Antippen des Rücksprung-Symbols.



### 8.4 Temperaturanzeige einstellen

| Untermenü         | Auswahl                 |
|-------------------|-------------------------|
| Permanentanzeige  | aktivieren/deaktivieren |
| Temperaturmessung | aktuell/maximal         |

### 8.5 Akustisches Signal einstellen

| Untermenü          | Auswahl        |
|--------------------|----------------|
| Akustisches Signal | Ton an/Ton aus |

### 8.6 Chemieeinstellungen durchführen

| Untermenü                | Auswahl  |
|--------------------------|--|
| Klarspülerdosierung      | Werkseinstellung: 0,30 g/l<br>Möglicher Bereich: 0–2,0 g/l                               |
| Reinigerdosierung        | Werkseinstellung: 2,3 g/l<br>Möglicher Bereich: 0–9,5 g/l                                |
| Chemieschläuche befüllen | Dosierschlauch Reiniger befüllen NEIN/JA<br>Dosierschlauch Klarspüler befüllen NEIN/JA   |
| Klarspülerdichte         | Werkseinstellung: 1 g/cm <sup>3</sup><br>Möglicher Bereich: 0,9–1,5 g/cm <sup>3</sup>    |
| Reinigerdichte           | Werkseinstellung: 1,25 g/cm <sup>3</sup><br>Möglicher Bereich: 0,9–1,5 g/cm <sup>3</sup> |

Sofern im Untermenü **Chemieschläuche befüllen** die Abfrage **Dosierschlauch Reiniger befüllen** und/oder **Dosierschlauch Klarspüler befüllen** auf **Ja** gesetzt wird startet der Befüllvorgang.

Der Befüllvorgang wird im Display durch einen Zeitbalken visualisiert.

**HINWEIS: Die Schlauchbefüllung für Reiniger funktioniert nur bei geschlossener Tür/Haube.**

Bei Bedarf kann über die Abbruch-Taste abgebrochen werden.

### 8.7 Externe Wasseraufbereitung überwachen

Hiermit kann die Kapazität einer externen Wasseraufbereitung bzw. eines Vorfilters anhand des Wasserdurchflusses überwacht werden.

| Untermenü            | Auswahl  |
|----------------------|--|
| Zähler einstellen    | Festlegung des Ausgangswerts (Werkseinstellung = 14000 Liter)            |
| Zähler zurückstellen | NEIN<br>JA (setzt den aktuellen Zählerstand auf den Ausgangswert zurück) |
| Restwassermenge      | Zeigt den aktuellen Zählerstand (Restkapazität)                          |

| Untermenü               | Auswahl  |
|-------------------------|--|
| Aktivieren/Deaktivieren | Aktiviert oder deaktiviert (Werkseinstellung) die Funktion |

### 8.8 Wasserhärte einstellen (Option)

| Untermenü | Auswahl   |
|-----------|---|
| Härtegrad | Einstellung auf die Wasserhärte der lokalen Wasserversorgung<br>Werkseinstellung: 30°dH<br>Möglicher Bereich: 1–35°dH |

### 8.9 VAPOSTOP einstellen (Option)

| Untermenü   | Auswahl  |
|-------------|--|
| VAPOSTOP ER | Deaktivieren<br>Flüstermodus<br>Leistungsmodus |

### 8.10 Hygiene und Betriebsdaten

| Untermenü                  | Auswahl   |
|----------------------------|---|
| Erinnerung Hygieneprogramm | Aktiviert (Werkseinstellung) oder deaktiviert die Erinnerungsmeldung, ein Hygieneprogramm nach Ablauf der vorgegebenen Zyklenzahl durchzuführen |
| Protokoll anzeigen         |   |
| Protokoll übertragen       |   |

Die Maschine protokolliert automatisch alle Betriebs- und Hygiene-relevante Ereignisse (z.B. Spülprogramme, Fehlermeldungen) mit ihrem Zeitpunkt.

Das Protokoll kann wahlweise am Display angezeigt oder an einen USB-Stick im txt-Format übertragen werden.

Die Protokollierung beginnt mit dem aktuellen Datum und dem zuletzt aufgetretenen Ereignis an diesem Tag. Danach erscheinen die vorhergehenden Ereignisse.

Gespeichert werden maximal 1500 Ereignisse. Ältere Aufzeichnungen werden überschrieben.

Ebenfalls gelistet werden Inbetriebnahme, Temperatur- und Dosiereinstellungen, Zählerwerte und Anzahl der durchgeführten Spülprogramme.

### 8.11 Zeitschaltuhr einstellen

Hier können Zeitpunkte für ein automatisches Ein- und Ausschalten der Maschine definiert werden.

| Untermenü               | Auswahl  |
|-------------------------|--|
| Aktivieren/Deaktivieren | Aktiviert oder deaktiviert (Werkseinstellung) die Funktion                                   |
| Einstellungen           | Hier kann für jeden Wochentag individuell ein Ein- und Ausschaltzeitpunkt eingestellt werden |

Nach Aktivierung und Abschalten der Maschine verbleibt ein kleines Uhrensymbol für 30 Minuten links oben im Display

### 8.12 WLAN

**Achtung:** Die Funkfunktionalität außerhalb Europas ist abhängig von der Verfügbarkeit einer lokalen Zulassung des Funkmoduls. Kontaktieren Sie hierzu Ihren lokalen Hobart-Vertriebspartner bzw. [www.itwfoodequipment.com/smartconnect365/help](http://www.itwfoodequipment.com/smartconnect365/help).

| Untermenü               | Auswahl   |
|-------------------------|---|
| Aktivieren/deaktivieren | Aktiviert oder deaktiviert (Werkseinstellung) die Funktion.   |
| Status                  | Zeigt Details der Verbindung (SSID des Netzwerks, Signalstärke, Kanal , IP etc).  |
| Verbindungsassistent    | Führt schrittweise durch das Einrichten einer Verbindung.<br>Wahlweise mit folgenden Möglichkeiten: <ul style="list-style-type: none"> <li>– Netzwerke suchen</li> <li>– WPS: vereinfachtes Verfahren durch Drücken der Taste am Router</li> <li>– Netzwerke hinzufügen (für versteckte Netzwerke)</li> </ul> |
| Zugangscode abfragen    | Frägt bei bestehender Netzverbindung einen neuen Code zur Koppellung an die Hobart App an.  |
| Verbindungstest         | Testet die Anbindung an die Cloud.  |
| Manuelle Einrichtung    | Erlaubt die Einrichtung der Verbindung ohne schrittweise Führung durch den Assistent.   |

- Unterstützt IEEE 802.11 b/g/n im 2,4 GHz Frequenzband
- Maximale Sendeleistung 19,6 dBm im Frequenzband 2,4 GHz
- Verschlüsselung: WPA2-PSK / offenes Netzwerk
- Port 443 frei für die Kommunikation zwischen Maschine und Server (Standard: offen)
- IP Adressvergabe via DHCP oder fester IP-Adresse
- Anbindungen via **Captive Portal** ist nicht möglich
- Ausreichend WLAN-Empfang am Aufstellort der Spülmaschine notwendig
- Korrekte Einstellung des Datums notwendig

Die HOBART SmartConnect App ist im App Store und im Play Store als Download verfügbar.

Webbrowser Version unter <https://hobart.smartconnect365.com>

### 8.13 Temperaturniveau

| Untermenü        | Auswahl               |
|------------------|-----------------------|
| Temperaturniveau | Europa<br>Thermolabel |

Hier kann von Standardtemperaturen gemäß der europäischen EN 17735 auf erhöhte Temperaturen gemäß NSF (Thermolabel 71°C) gewechselt werden. Dadurch verlängern sich die Programmlaufzeiten im Lastbetrieb.

### 8.14 Hochdruck (nur PREMAX Modelle)

| Untermenü           | Auswahl                 |
|---------------------|-------------------------|
| Hochdruck dauerhaft | Aktivieren/Deaktivieren |

## 9 Fehleranzeigen und Probleme

### 9.1 Fehleranzeigen

Angezeigte Fehlermeldungen werden in der Reihenfolge der Priorität angezeigt. Sie **müssen** mit dem Hakensymbol quittiert werden.

Quitierte Fehlermeldungen bei denen der Fehler immer noch ansteht, werden zunächst ausgeblendet um die Anzeige weiterer Meldungen zu ermöglichen.

Wurden alle Fehlermeldungen quittiert, aber es stehen noch Fehler an, werden diese Meldungen anschließend wieder angezeigt.

#### Hinweise

- Eingeschränkter Betrieb ist möglich.
- Die EIN/AUS-Taste leuchtet grün/rot im Wechsel.
- Der Fehlercode wird im Display angezeigt (siehe Tabelle).



| Fehlercode   | Meldetext  | Maßnahme  |
|--------------|--|---|
| 003, 4, 8, 9 | Temperatur nicht erreicht. Service informieren.  | Informieren Sie Ihren HOBART-Servicepartner.  |
| 018          | Störung im Füll- bzw. Ablaufsystem. Service informieren. Maschine von der Wasser- und Stromversorgung trennen! | Informieren Sie Ihren HOBART-Servicepartner.  |
| 021          | Störung im Ablaufsystem. Ablaufschlauch ggf. reinigen und Maschine erneut abpumpen. Ggf. Service informieren.  | Durch Drücken und Halten der EIN/AUS-Taste (3 Sek.) Abpumpphase nochmals starten. Ablaufschlauch ggf. reinigen und Maschine erneut abpumpen. Ggf. Service informieren |
| 029          | Programm unterbrochen. Haube schließen.  | Haube schließen.  |
| 034          | Serviceintervall fällig. Service informieren.  | Informieren Sie Ihren HOBART-Servicepartner.  |
| 036          | Reinigerangel. Reiniger nachfüllen.  | Reiniger nachfüllen (siehe Abschnitt 6.9).  |
| 037          | Klarspülmangel. Klarspüler nachfüllen.   | Klarspüler nachfüllen (siehe Abschnitt 6.9).  |
| 039          | Füllprogramm unterbrochen. Haube schließen.  | Haube schließen.  |
| 040          | Hygieneprogramm durchführen.   | Hygieneprogramm durchführen.  |
| 041          | Externe Wasseraufbereitung erschöpft. Austauschen.   | Teil- oder Vollentsalzungspatrone austauschen.  |
| 043          | Salzmangel. Regeneriersalz nachfüllen.   | Regeneriersalz nachfüllen.  |

| Fehlercode | Meldetext                                       | Maßnahme   |
|------------|---|--|
| 054        | ASR Siebschublade nicht korrekt eingesetzt.     | Siebschublade korrekt einsetzen.                           |
| 055        | Störung im Schmutzbehälter Ablaufsystem.        | Ablaufschlauch ggf. reinigen und Maschine erneut abpumpen. |
| 057        | Tank füllt nach.                                | Keine, Waschung startet automatisch.                       |
| 058        | Haube blockiert                                 | Prüfen und ggf. Ihren HOBART-Servicepartner informieren.   |
| 061        | Datum und Uhrzeit fehlt.                        | Bitte Datum und Uhrzeit einstellen.                        |
| 070        | Waschtemperatur zu niedrig. Service informieren | Informieren Sie Ihren HOBART-Servicepartner.               |
| 071        | Spültemperatur zu niedrig. Service informieren  | Informieren Sie Ihren HOBART-Servicepartner.               |

### Störungen

- Eingeschränkter Betrieb ist nicht möglich.
- Die EIN/AUS-Taste leuchtet dauernd rot.
- Der Fehlercode wird im Display angezeigt (siehe Tabelle).
- Nach Quittierung der Fehleranzeige schaltet die Maschine aus.

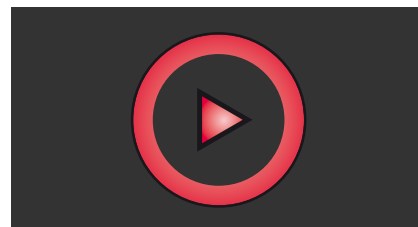

| Fehlercode | Meldetext   | Maßnahme                                     |
|------------|---|--|
| 001, 002   | Störung Temperatursensor Boiler. Service informieren.             | Informieren Sie Ihren HOBART-Servicepartner. |
| 006, 007   | Störung Temperatursensor Waschtank. Service informieren.          | Informieren Sie Ihren HOBART-Servicepartner. |
| 011, 012   | Störung Temperatursensor Waschraum. Service informieren.          | Informieren Sie Ihren HOBART-Servicepartner. |
| 013        | Desinfektion nicht gewährleistet. Service informieren.            | Informieren Sie Ihren HOBART-Servicepartner. |
| 014, 015   | Störung Drucksensor Boiler. Service informieren.                  | Informieren Sie Ihren HOBART-Servicepartner. |
| 016        | Störung Drucksensor Waschtank. Service informieren.               | Informieren Sie Ihren HOBART-Servicepartner. |
| 017        | Störung Drucksensor Tank. Service informieren.                    | Informieren Sie Ihren HOBART-Servicepartner. |
| 019        | Siebe verschmutzt.  | Entnehmen, reinigen und wieder einsetzen.    |
| 020        | Störung Drucksensor Waschtank. Maschine abpumpen und neu starten. | Maschine abpumpen.                           |
| 022        | Störung im Ablaufsystem. Ablaufschlauch ggf. reinigen.            | Ablaufschlauch ggf. reinigen.                |
| 023        | Störung im Füllsystem.  | Wasserzulauf kontrollieren.                  |
| 031, 032   | Prüfen ob Zulauf / Wasserhahn geöffnet ist.                       | Wasserzulauf kontrollieren.                  |

| Fehlercode | Meldetext   | Maßnahme   |
|------------|---|--|
| 033        | Störung im Füllsystem. Service informieren.                               | Informieren Sie Ihren HOBART-Servicepartner.                       |
| 035        | Tankabdecksieb korrekt einsetzen.   | Tankabdecksieb korrekt einsetzen.                                  |
| 038        | Eingangsspannung zu hoch! Maschine wurde abgeschaltet.                    | Eingangsspannung vom Elektroinstallateur prüfen lassen (bauseits). |
| 044        | Salzmangel. Regeneriersalz nachfüllen.                                    | Regeneriersalz nachfüllen.   |
| 045        | Anzahl Spülzyklen ohne Regeneriersalz überschritten. Service informieren. | Informieren Sie Ihren HOBART-Servicepartner.                       |
| 049        | Bedienung gestört. Service informieren.                                   | Informieren Sie Ihren HOBART-Servicepartner.                       |
| 056        | Fehlfunktion Haubenlift. Service informieren.                             | Informieren Sie Ihren HOBART-Servicepartner.                       |
| 072        | Firmware nicht mit Hardware kompatibel.                                   | Informieren Sie Ihren HOBART-Servicepartner.                       |

## 9.2 Probleme beheben

### 9.2.1 Unzureichendes Spülergebnis

| Art des Problems           | Mögliche Ursache   | Abhilfe  |
|----------------------------|--|--|
| Spülgut wird nicht sauber. | Spülarm blockiert (muss sich von Hand leicht drehen lassen). | Spülarme herausnehmen und gründlich reinigen.<br>Auch den Wasserauslass in der Maschine zum Spülarm auf Verstopfung untersuchen.   |
|                            | Die Spülarmdüsen sind verstopft (Sichtkontrolle).            | Spülarm herausnehmen, Reinigungsstopfen entfernen und den Spülarm so lange gründlich durchspülen, bis alle Verunreinigungen entfernt sind.<br>Reinigungsstopfen wieder einsetzen.                            |
|                            | Klarspüldüsen verstopft (in der Regel durch Kalk).           | Spülarme herausnehmen und in separatem Behälter entkalken.<br>Bauseitige Enthärtungsanlage auf Funktion überprüfen.  |
|                            | Reinigerkonzentration ist zu gering oder zu hoch.            | Einstellung der Reinigerkonzentration überprüfen.  |
|                            | Grobsieb verschmutzt.  | Sieb herausnehmen, entleeren und säubern.  |
|                            | Feinsieb verschmutzt oder mit Kalk zugesetzt.                | Feinsieb herausnehmen, bei starker Verschmutzung in Essigwasser einweichen.<br>Danach mit Spülbürste gründlich säubern.<br>Generell auf tägliche Reinigung des Feinsiebs achten (siehe Bedienungsanleitung). |
|                            | Falsche Programmwahl bei stärker verschmutztem Spülgut.      | Programm mit längerer Waschdauer wählen.   |

## Wartung

| Art des Problems                   | Mögliche Ursache  | Abhilfe   |
|------------------------------------|---|---|
| Spülgut trocknet schlecht.         | Unzureichende Entfettung des Spülguts.  | Reinigerkonzentration zu gering: erhöhen (siehe Bedienungsanleitung).<br>Eignung des verwendeten Reinigers überprüfen, ggf. stärkeres Produkt verwenden.<br>Verschmutztes Wasser in der Maschine ablassen und neu füllen. Auf bessere Vorabräumung des Geschirrs achten.  |
|                                    | Geschirrkorb ist nicht auf die Geschirrform abgestimmt (Schrägstellung).                | Geeignete Körbe verwenden, die Schrägstellung und damit Abfließen des Wassers ermöglichen.  |
|                                    | Nach beendetem Spülgang bleibt das Spülgut zu lange in der Maschine.                    | Spülgut unmittelbar nach Programmende aus der Maschine nehmen, damit es an der Luft schnell abtrocknen kann.  |
| Schlieren und Flecken auf Spülgut. | Kalk- oder mineralhaltiges Wasser.  | Wasserqualität überprüfen.<br>Jedes örtliche Wasserwerk hat die Daten über die Zusammensetzung des von ihnen gelieferten Wassers und teilt Ihnen diese auf Anfrage mit.<br>Richtwerte: Idealwert Kalk: 0 – 3 °d (Gesamthärte). Idealwert Mineralgehalt: für Gläser Leitfähigkeit max. 100 µS/cm, bei Geschirr noch vertretbar bis max. 400 µS/cm. |
|                                    | Geschirrkorb ist nicht auf die Geschirrform abgestimmt (Schrägstellung).                | Geeignete Körbe verwenden, die Schrägstellung und damit Abfließen des Wassers ermöglichen.  |
|                                    | Bei Maschinen mit eingebautem Enthärter: Verwendung von falschem Salz (z.B. Tabletten). | Kein Tablettensalz verwenden.   |

## 9.2.2 Sonstige Probleme

| Art des Problems                                      | Mögliche Ursachen   | Abhilfe   |
|---|---|---|
| Gläser sind ganz oder teilweise milchig.              | Die Oberfläche der Gläser ist rau und porös; es handelt sich um sogenannte Glaskorrosion. | Neue Gläser verwenden, da keine Funktionsstörung der Maschine vorliegt. |
| Glas-/Geschirrbruch.                                  | Verwendung ungeeigneter Geschirr- oder Gläserkörbe.                                       | Geeignete Körbe verwenden.  |
| Maschine schaltet während des Betriebes plötzlich ab. | Maschine hängt an einer Maximumanlage oder ist gegen andere Stromverbraucher verriegelt.  | Maschine separat schalten lassen (Elektroinstallateur!).                |
|   | Eine bauseitige Sicherung hat ausgelöst.  | Bauseitige Sicherungen überprüfen.                                      |

## 10 Wartung

Um die Aufrechterhaltung der Gewährleistung sowie einen dauerhaft sicheren, effizienten und störungsfreien Betrieb der Maschine(n) zu erreichen, ist die fachgerechte Durchführung der vorgeschriebenen Wartungsarbeiten erforderlich. Deshalb empfehlen wir den Abschluss eines Inspektions- oder Wartungsvertrages, der die qualifizierte Betreuung durch speziell ausgebildete Kundendienst-Techniker nach einem den Betriebsbedingungen angepassten Zeitplan sicherstellt.

Für Reparaturen und den Ersatz von Verschleißteilen müssen Original-Ersatzteile verwendet werden. Verschleißteile sind z.B.: Dosierschläuche, Spülarmlager u.s.w. Ihre HOBART-Maschinen unterliegen in Deutschland der Betriebssicherheitsverordnung und müssen, entsprechend den Prüffristen nach DGUV V3 (BGV A3), regelmäßig durch eine Elektrofachkraft überprüft werden.

## 11 Entsorgung

---

- ▶ Der Maschinenbetreiber ist verantwortlich für eine umwelt- und sachgerechte Entsorgung der Maschine und ihrer Betriebsstoffe. Beachten Sie dabei die nationalen und örtlichen gesetzlichen Bestimmungen und Vorschriften.

## 12 Produkthaftungsausschluss

---

Installationen und Reparaturen, die nicht von autorisierten Fachleuten oder nicht mit Original-Ersatzteilen vorgenommen werden, sowie jegliche technische Veränderung an der Maschine, die nicht vom Hersteller genehmigt ist, führen zum Erlöschen der Garantie und Produkthaftung durch den Hersteller.

HOBART behält sich das Recht vor, an allen Produkten Änderungen oder Verbesserungen ohne Ankündigung vorzunehmen.

© HOBART GmbH, Offenburg 2026

### 13 Konformität



Original

#### EG-Konformitätserklärung

Declaration of Conformity / Déclaration de Conformité / Declaración de Conformidad / Dichiarazione di conformità / Conformiteitsverklaring / Deklaracja zgodności / Försäkran om överensstämmelse / Uygunluk beyanı / Deklaracija o skladnosti / Izjava o skladnosti / Declaração de Conformidade / Prohlášení o shodě

#### Die alleinige Verantwortung für die Ausstellung dieser Konformitätserklärung trägt der Hersteller.

This declaration of conformity is issued under the sole responsibility of the manufacturer.  
La présente déclaration de conformité est établie sous la seule responsabilité du fabricant.  
La presente declaración de conformidad se expide bajo la exclusiva responsabilidad del fabricante.  
La presente dichiarazione di conformità è rilasciata sotto la responsabilità esclusiva del fabbricante.  
Deze conformiteitsverklaring wordt verstrekt onder volledige verantwoordelijkheid van de fabrikant.  
Niniejsza deklaracja zgodności wydana zostaje na wyłączną odpowiedzialność producenta.  
Denna försäkran om överensstämmelse utfärdas på tillverkarens eget ansvar.  
Bu uygunluk beyanı, tamamen üreticinin sorumluluğunda altında düzenlenmiştir.  
Ova izjava o skladnosti izdaje se na isključivo odgovornost proizvođača.  
Ta izjava o skladnosti je izdana na lastno odgovornost proizvajalca.  
A presente declaração de conformidade é emitida sob a exclusiva responsabilidade do fabricante.  
Toto prohlášení o shodě se vydává na výhradní odpovědnost výrobce.

|                  |                              |   |   |
|------------------|------------------------------|---|---|
| <b>Maschine:</b> | <b>Geschirrspülmaschine</b>  | <b>Hersteller / Dokumentationsbevollmächtigter:</b>                       | <b>HOBART GmbH / Verena Wiedenhöfer</b> |
| Machine:         | Dishwasher                   | Manufacturer / authorized to compile the technical file:                  | Robert-Bosch-Straße 17                  |
| Machina:         | Machine à laver la vaisselle | Fabricant / autorisée à constituer le dossier technique:                  | 77656 Offenburg / Germany               |
| Máquina:         | Lavavajillas                 | Fabricante / autorizado para unificar la información técnica:             |   |
| Machina:         | Lavastoviglie                | Fabbricante / Responsabile della documentazione:                          |   |
| Machina:         | Vaatwasmachine               | Fabrikant / Geautoriseerd om de technische documentatie samen te stellen: |   |
| Urządzenie:      | Zmywarka do naczyń           | Producent / autoryzowany przedstawiciel:                                  |   |
| Maskinens:       | Diskmaskin                   | Tillverkare / behörigt att sammanställa den tekniska filen:               |   |
| Makine:          | Bulaşık makinesi             | Üretici / Dokümantasyon yetkilisi:  |   |
| Stroj:           | Perilica posuda              | Proizvođač / ovlašten za sastavljanje tehničkog spisa:                    |   |
| Stroj:           | Stroj za pomivanje posode    | Proizvajalec / pooblaščen za dokumentacijo:                               |   |
| Máquina:         | Máquina lava-loiça           | Fabricante / Responsável pela documentação:                               |   |
| Stroj:           | Myčka na nádobí              | Výrobce / osoba zplnomocněná sestavením dokumentace:                      |   |
| <b>Model:</b>    | <b>AMX - Serie</b>           | <b>Type:</b>  | <b>AMX-24-01</b>                        |
|                  | <b>AUP - Serie</b>           | <b>Serial No.:</b>  | <b>86 75 XXXXX</b>                      |
|                  | <b>AUPT - Serie</b>          |   |   |
|                  | <b>AUPL - Serie</b>          |   |   |
|                  | <b>AMXX - Serie</b>          |   |   |
|                  | <b>AMXXL - Serie</b>         |   |   |

#### Hiermit bestätigen wir, dass die genannte Maschine entsprechend den nachfolgend aufgeführten Normen gefertigt und geprüft worden ist.

Herewith our confirmation that the named machine has been manufactured and tested in accordance with the following standards.  
Par la présente, nous déclarons que la machine citée ci-dessus a été fabriquée et testée en conformité aux normes.  
Por la siguiente confirmamos que la máquina mencionada ha sido fabricada conforme a las siguientes normas.  
Con la presente confermiamo che la macchina indicata è stata costruita in conformità alle norme di seguito riportate.  
Hierbij bevestigen wij dat de genoemde machine is gefabriceerd en getest volgens de hiervolgende voorwaarden.  
Niniejszym deklarujemy, że wymieniony produkt spełnia wymogi następujących norm.  
Härmed bekräftar vi att den nämnda maskinen har tillverkats och testats i enlighet med följande standarder.  
Izjava belgi je bilteniljen makinenin aşağıda listelenen normlar doğrultusunda hazırlanmış beyan edetir.  
Ovimе potvrđujemo da je gore navedeni stroj proizveden i testiran sukladno sjeđedim standardima.  
S tem izjavljamo, da je naveden stroj izdelan in preižkušen v skladu s spodaj navedenimi standardi.  
Com a presente declaramos que a máquina supracitada foi construída e inspeccionada segundo as normas referidas a seguir.  
Tímto potvrzujeme, že uvedený stroj byl vyroben a zkontrolován podle následujících norem.

- EN 17735:2022
- EN IEC 55014-1:2021
- EN IEC 55014-2:2021
- EN 60335-2-58:2005 + Cor.:2007 + A1:2008 + A11:2010 + A2:2015 + A12:2016
- EN IEC 61000-4-3:2020
- EN IEC 61000-6-2:2019
- EN IEC 61000-6-3:2021
- EN ISO 12100:2010
- EN IEC 63000:2018

#### Die Maschine stimmt mit den folgenden Richtlinien überein:

The product complies with the following directives:  
La machine est conforme aux directives fixées:  
La máquina armoniza con las siguientes Directivas:  
La macchina è conforme alle direttive seguenti:  
Het product voldoet aan de volgende richtlijnen:  
Urządzenie spełnia wymogi następujących dyrektyw:  
Maskinens uppfyller följande direktiv:  
Makine, aşağıdaki yönetmelikler ile uyumludur:  
Ovaj stroj je u skladu sa sjeđedim direktivama:  
Stroj ustreza zahtevam sjeđedih direktiv:  
A máquina está em conformidade com as seguintes diretivas:  
Stroj je v skladu s ustanovenimi následujících směrníc:

- 2006/42/EG (Maschinenrichtlinie, Machinery-Directive)
- 2014/30/EU (EMV-Richtlinie, EMC-Directive)
- 2014/53/EU (Funkanlagen-Richtlinie, RED)
- 2011/65/EU (RoHS Richtlinie, RoHS Directive)
- EnEV SR 730.02 Anhang 2.15 (nur für Schweiz / Switzerland only)

#### Die Schutzziele der Niederspannungsrichtlinie 2014/35/EU wurden gemäß Anhang I Nr. 1.5.1 der Maschinenrichtlinie 2006/42/EG eingehalten.

Protective Goals of the Low Voltage Directive 2014/35/EU are in compliance with Appendix I No 1.5.1 of the Machinery Directive 2006/42/EC.  
Les objectifs de protection de la directive sur les basses tensions 2014/35/UE ont été respectés conforme à l'annexe I n. 1.5.1 der de la directive relative aux machines 2006/42/CE.  
Directiva de proteccion de baja tension 2014/35/UE estan en acuerdo con el apendice I No 1.5.1 de la directiva de maquinaria 2006/42/CE.  
Gli obiettivi di protezione della direttiva per basse tensioni 2014/35/UE è stata rispettata secondo allegato I n. 1.5.1 della Direttiva per macchine 2006/42/CE.  
De veiligheidsdoelstellingen van de laagspanningsrichtlijn 2014/35/EU zijn nageleefd in overeenstemming met nr. 1.5.1 van bijlage I van de machine richtlijn 2006/42/EG.  
Produkt spełnia wymogi bezpieczeństwa dyrektywy niskonapięciowej 2014/35/UE, zgodnie z załącznikiem I nr. 1.5.1 dyrektywy maszynowej 2006/42/WE.  
Skydds målen i lågspänningsdirektivet 2014/35/EU är i överensstämmelse med bilaga I nr 1.5.1 i maskindirektivet 2006/42/EC.  
Alçak Gerilim Yönetmeliği 2014/35/UE'nin koruyucu hedeflerine, Makine Yönetmeliği 2006/42/EC, ek I no. 1.5.1'e göre uyumludur.  
Sigurnosni ciljevi direktive o niskom naponu 2014/35/EU udovoljavaju dodatku I br. 1.5.1. Direktive o strojevima 2006/42/EC.  
Uspoštaveni so zaščitni cilji Direktive o nizki napetosti 2014/35/EU v skladu s priložo I, št. 1.5.1 Direktive o strojih 2006/42/ES.  
Os objetivos de proteção da Diretiva de Baixa Tensão 2014/35/UE foram cumpridos de acordo com o Apêndice I, n.º 1.5.1 da Diretiva de Máquinas 2006/42/CE.  
Cíle ochrany die niskonapětové směrnice 2014/35/EU byly splněny dle přílohy I č. 1.5.1 směrnice o strojních zařízeních 2006/42/ES.

Bestätigt durch:  
Confirmed by:

Offenburg, 14.11.2025

ppa.

Harald Disch  
Direktor Produktentwicklung Europa  
Director Warewash Engineering Europe



**HOBART GmbH**

Robert-Bosch-Str. 17  
77656 Offenburg  
Deutschland  
Tel.: +49 (0)781.600-0  
Fax: +49 (0)781.600-23 19  
E-Mail: info@hobart.de  
Internet: www.hobart.de

**HOBART Export**

Robert-Bosch-Str. 17  
77656 Offenburg  
Germany  
Phone: +49 (0)781.600-2820  
Fax: +49 (0)781.600-2819  
E-Mail: info-export@hobart.de  
Internet: www.hobart-export.com

**Hobart UK.**

Southgate Way,  
Orton Southgate,  
Peterborough  
PE2 6GN  
United Kingdom  
Tel.: +44 (0)844 888 7777  
Republic of Ireland: +353 (0)1246 0248  
Fax: +44 (0)1733 361 347  
E-mail: sales@hobartuk.com  
Internet: www.hobartuk.com

**Compagnie HOBART SAS**

Allée du 1er mai  
77183 Croissy Beaubourg  
FRANCE  
Tel: +33 (0)1 64 11 60 00  
Fax: +33 (0)1 64 11 60 10  
E-mail: contact@hobart.fr  
Internet: www.hobart.fr

**Hobart Nederland BV**

Pompmolenlaan 12  
3447 GK Woerden  
Telefoon +31 (0)348 462626  
Fax: +31 (0)348 430117  
E-mail: info@hobartnederland.nl  
Internet: www.hobartnederland.nl

**Hobart Foster Belgium bvba/sprl**

Industriestraat 6  
1910 Kampenhout  
Telefoon +32 (0) 16.60.60.40  
Fax +32 (0) 16.60.59.88  
E-mail: info@hobart.be  
Internet: www.hobart.be

**Hobart Norge**

Gamle Drammenvei 120  
N-1363 Høvik  
Tlf.: +47-67109800  
Fax.: +47-67109801  
E-post: post@hobart.no  
Hjemmeside: www.hobart.no

**Hobart Scandinavia ApS**

Håndværkerbyen 27  
2670 Greve  
Danmark  
Tlf.: +45 4390 5012  
Fax.: +45 4390 5002  
E-mail: salg@hobart.dk  
Internet: www.hobart.dk

**Hobart Sweden/Finland**

Tel: +46 8 584 50 920  
E-mail: info@hobart.se  
Internet: www.hobart.se

**Australia**

**Hobart Food Equipment**  
Unit 1 / 2 Picken Street,  
Silverwater NSW, 2128  
Tel: +61 1800 462 278  
Fax: +61 02 9714 0222  
E-mail: sales@hobartfood.com.au  
Internet: www.hobartfood.com.au

**HOBART China**

15th Floor, Building A  
New Caohejing International Business  
Center  
391 Gui Ping Road  
Shanghai, 200233  
Telephone: +86 (0)21 34612000  
Fax: +86 (0)21 34617166  
Internet: www.hobartchina.com

**HOBART Korea LLC**

7th Floor, Woonsan Bldg, 108, Bangi-dong  
Songpa-gu, Seoul 138-050  
Korea  
Telephone: +82 2 34 43 69 01  
Fax: +82 2 34 43 69 05  
E-mail: contact@hobart.co.kr  
Internet: www.hobart.co.kr

**HOBART (Japan) K.K.**

6-16-16 Minami-Oi, Shinagawa-ku,  
Tokyo 140-0013  
Japan  
Telephone: +81 3 5767 8670  
Fax: +81 3 5767 8675  
E-mail: info@hobart.co.jp  
Internet: www.hobart.co.jp

**Hobart International (S) Pte Ltd**

158, Kallang Way, #06-03/05  
Singapore 349245  
Telephone: +65 6846 7117  
Fax: +65 6846 0991  
E-mail: enquiry@hobart.com.sg  
Internet: http://www.hobart.com.sg

**Hobart Thailand**

43 Thai CC Tower Building,  
31st FL, Room No. 310-311,  
South Sathorn Rd., Yannawa,  
Sathorn, Bangkok, 10120  
Thailand  
Telephone: +66(0)2-675-6279-81  
Fax: +66(0)2-675-6282  
E-mail: enquiry@hobartthailand.com  
Internet: http://www.hobartthailand.com

**ITW India Pvt Ltd.**

501-502 Vipul Trade Centre  
Sector 48 Sohna Road  
Gurgaon 122001  
Telephone: +91 124 4245430  
Fax: +91 124 4245432